

MESKO-AGD

Zakład Produkcyjno-Handlowy
Artykułów Gospodarstwa Domowego
MESKO-AGD Sp. z o.o.
ul. Asfaltowa 1
26-110 Skarżysko-Kamienna
tel. 041 253 33 51, 041 253 33 85
fax 041 253 43 08
www.meskoagd.pl

KOSIARKA SPALINOWA SPK50S



INSTRUKCJA OBSŁUGI • KATALOG CZĘŚCI

UWAGA: Niniejszy egzemplarz instrukcji obowiązuje do kosiarki
Typ: **SPK50S** NUMER:

Symbol PKWiU wyrobu
29.32.20-37.00

Nr seryjny dokumentu: S1SPK50S25
Rok wydania 2010

● WPROWADZENIE

Ze względu na ważność informacji zawartych w instrukcji obsługi dostawca kosiarki zarówno nowej jak i używanej zobowiązany jest do przekazania jej odbiorcy łącznie z niniejszym egzemplarzem instrukcji obsługi.

Dane dotyczące przynależności instrukcji obsługi do wyrobu znajdują się na pierwszej stronie okładki.

Dane identyfikacyjne kosiarki znajdują się na tabliczce znamionowej zamocowanej do tylnej ścianki korpusu kosiarki.

UWAGA: Jeżeli informacje zawarte w instrukcji obsługi są niezrozumiałe należy kontaktować się z Działem Obsługi Serwisowej
MESKO-AGD tel. 041 253 44 60.

UWAGA: Jeżeli w treści instrukcji nie podano inaczej informacja odnosi się do wszystkich typów kosiarek objętych niniejszą instrukcją.

● UŻYTKOWANIE ZGODNE Z PRZEZNACZENIEM

Kosiarka jest przeznaczona do pielęgnacji trawników o pochyłościach nie przekraczających 15⁰.

Może być stosowana zarówno przez indywidualnych użytkowników jak i do prac w gospodarce komunalnej.

Obsługa i praca kosiarką powinna być prowadzona w sposób zgodny z niniejszą instrukcją przez osoby zapoznane z jej treścią.

Nie spełnienie wyżej wymienionych warunków będzie uważane jako użytkowanie niezgodne z przeznaczeniem.

SPIS TREŚCI

DANE IDENTYFIKACYJNE	[Pierwsza strona okładki]
WPROWADZENIE	[Druga strona okładki]
UŻYTKOWANIE ZGODNE Z PRZEZNACZENIEM	[Druga strona okładki]
BEZPIECZEŃSTWO UŻYTKOWANIA	2
PRZYGOTOWANIE DO PRACY	7
KOSIARKA	7
Montaż czepig	7
Regulacja wysokości koszenia	7
SILNIK	9
Zalecenia dotyczące oleju	9
Napełnianie olejem i sprawdzanie poziomu oleju	9
Zalecenia dotyczące paliwa	10
ROZRUCH SILNIKA	10
PRACA KOSIARKĄ	12
ZATRZYMYWANIE SILNIKA	12
KONSERWACJA	12
KONSERWACJA KOSIARKI	13
Czyszczenie kosiarki	13
Ostrzenie i wymiana noża	13
KONSERWACJA SILNIKA	13
Wymiana oleju	13
Obsługa filtra powietrza	14
Obsługa świecy zapłonowej.	14
Utrzymywanie silnika w czystości	15
Plan konserwacji	15
PRZECHOWYWANIE	16
CHARAKTERYSTYKA TECHNICZNA	16
DEMONTAŻ I KASACJA.	17
KATALOG CZĘŚCI.	20

BEZPIECZEŃSTWO UŻYTKOWANIA

BEZPIECZEŃSTWO UŻYTKOWANIA

Wyrób posiada znak CE. Kopia deklaracji zgodności załączona.

Hałas emitowany przez kosiarkę:

- gwarantowany poziom mocy akustycznej LWA nie przekracza 98 dB,
- równoważny poziom dźwięku A na stanowisku pracy operatora nie przekracza 85 dB(A).

Wartości te określono na podstawie badań identycznej kosiarki, wykonanych metodą opisaną w załączniku 3 część B p. 32 rozporządzenia Ministra Gospodarki, Pracy i Polityki Społecznej z dnia 2 lipca 2003 r. w sprawie zasadniczych wymagań dla urządzeń używanych na zewnątrz pomieszczeń w zakresie emisji hałasu do środowiska Dz.U. nr 138 z 2003 r. poz. 1316 (dyrektywa UE nr 2000/14/WE), w normie podstawowej PN-EN ISO 3744:1999 oraz w załączniku H normy PN-EN 836:2001/A2:2002. Badania wykonano zgodnie z wymienionymi przepisami na sztucznym podłożu, bez obciążenia.

Drgania na uchwycie kosiarki oddziałujące na ręce operatora (skuteczna wartość ważona sumy wektorowej przyspieszenia drgań) a_w nie przekraczają 5 m/s^2 .

Wartość tę określono na podstawie badań identycznej kosiarki, wykonanych metodą opisaną w załączniku G normy PN-EN 836:2001/A2:2002 i w normie podstawowej PN-EN 1033:2000, na sztucznym podłożu, bez obciążenia.

**W czasie pracy kosiarką należy stosować ochronniki słuchu.
Ze względu na drgania nie należy pracować kosiarką dłużej niż 3,5 godz.
w ciągu 8-godzinnego dnia pracy.**

Kosiarka jest wykonana zgodnie z wymaganiami norm bezpieczeństwa. Jednak pełne bezpieczeństwo użytkownika gwarantuje przestrzeganie zawartych w niniejszej instrukcji obsługi ostrzeżeń.

BEZPIECZEŃSTWO UŻYTKOWANIA

Ważna informacja dla użytkownika



SYMBOL OSTRZEGAWCZY O ZAGROŻENIU

Ten symbol ostrzegawczy o zagrożeniu występuje w instrukcji obsługi wszędzie tam gdzie zachodzi potrzeba aby zwrócić uwagę użytkownika na możliwość wystąpienia awarii kosiarki, szkód materialnych lub obrażeń ciała.

Jeżeli widzisz ten symbol, strzeż się zagrożenia i uważnie przeczytaj informacje po nim występujące.



OGÓLNE ZASADY BEZPIECZEŃSTWA

Pamiętaj o przestrzeganiu WSZYSTKICH zasad bezpieczeństwa i zachowaniu środków ostrożności dotyczących zarówno kosiarki jak i bezpieczeństwa użytkownika.

Każdy użytkownik kosiarki powinien być w pełni świadomy istniejących zagrożeń i wiedzieć jak tych zagrożeń uniknąć.

BĄDŹ OSTROŻNYM.

NIE NARAŻAJ SIEBIE I INNYCH NA NIEBEZPIECZEŃSTWO.

PRAKTYCZNE ZASADY BEZPIECZEŃSTWA



INSTRUKTAŻ

- **Dokładnie przeczytaj instrukcję obsługi. Bądź zaznajomiony z urządzeniami sterującymi i prawidłowym użyciem osprzętu.**
- **Nie pozwalaj dzieciom lub osobom nie zapoznanym z instrukcją obsługi na użycie kosiarki.**
- **Nigdy nie koś, gdy inne osoby, szczególnie dzieci lub zwierzęta domowe znajdują się w pobliżu.**
- **Pamiętaj, że operator lub użytkownik jest odpowiedzialny za wypadki i grożące niebezpieczeństwo wobec innych osób lub ich własności.**

BEZPIECZEŃSTWO UŻYTKOWANIA



PRZYGOTOWANIE DO PRACY

- Podczas koszenia zawsze noś wytrzymałe obuwie i długie spodnie. Nie obsługuj kosiarki w butach z odkrytą stopą lub odkrytych sandałach.
- Dokładnie sprawdź teren, na którym kosiarka ma pracować i usuń wszystkie przedmioty, które mogą być wyrzucone przez maszynę.
- OSTRZEŻENIE - Benzyna jest łatwopalna.
 - przechowuj paliwo w zbiornikach specjalnie do tego przeznaczonych;
 - tankuj paliwo tylko na otwartej przestrzeni i nie pal podczas tankowania;
 - paliwo dolewaj przed rozruchem silnika. Nigdy nie usuwaj korka zbiornika paliwa lub dolewaj benzyny podczas pracy silnika lub kiedy silnik jest gorący;
 - w przypadku rozlania benzyny, nie uruchamiaj silnika, usuń kosiarkę z zalanej powierzchni i unikaj wywołania zapalenia się oparów benzyny;
 - wszystkie zbiorniki paliwa przenoś pewnie zamknięte;
- Wymień wadliwy tłumik;
- Przed użyciem zawsze sprawdź wzrokowo, czy noże, śruby mocujące i zespół tnący nie są zużyte lub uszkodzone. Wymień zużyte lub uszkodzone noże i śruby.



UŻYTKOWANIE

- Nie używaj kosiarki w zamkniętym pomieszczeniu, gdzie istnieje niebezpieczeństwo nagromadzenia się tlenu węgla.
- Koś tylko w świetle dziennym lub przy dobrym oświetleniu sztucznym.
- Jeżeli jest to możliwe, unikaj koszenia mokrej trawy.
- Oparcie nóg na pochyłościach zawsze musi być pewne.
- Podczas koszenia należy chodzić, nigdy biegać.
- Koś w poprzek zbocza, nigdy w górę lub w dół.
- Zachowaj szczególną uwagę przy zmianie kierunku na zboczach.
- Nie koś na nadmiernie pochylonych zboczach.
- Zachowaj szczególną uwagę przy cofaniu lub ciągnięciu kosiarki do siebie.
- Wyłącz silnik jeśli kosiarka jest przechylana do transportu, podczas przemieszczania jej po innych niż trawa powierzchniach oraz przy przejeżdżaniu kosiarką do miejsca koszenia i z powrotem.
- Nigdy nie używaj kosiarki z uszkodzoną osłoną lub korpusem oraz bez właściwie zamontowanych urządzeń zabezpieczających.

BEZPIECZEŃSTWO UŻYTKOWANIA

- Nie należy pracować kosiarką, jeżeli osłona nie jest na swoim miejscu.
- Nie zmieniaj regulacji silnika lub przekraczaj określonej prędkości obrotowej silnika.
- Ostrożnie uruchamiaj silnik, zgodnie z instrukcjami i gdy stopy operatora są z dala od noża.
- Nie naciskaj przycisku pompki paliwa jeśli silnik pracuje lub jest gorący.
- Nie przechylaj kosiarki podczas uruchamiania silnika.
- Nie uruchamiaj silnika, stojąc naprzeciw otworu wyrzutowego.
- Nie wkładaj rąk lub stóp w pobliże lub pod obracające się części; zapewnij przez cały czas wolną przestrzeń otworu wyrzutowego.
- Nie podnoś lub przenoś kosiarki podczas pracy silnika.
- Zatrzymaj silnik i odłącz przewód świecy zapłonowej:
 - przed czyszczeniem lub przepychaniem wyrzutu;
 - przed sprawdzaniem, czyszczeniem lub naprawą kosiarki;
 - po uderzeniu obcym przedmiotem. Sprawdź uszkodzenie kosiarki i napraw przed ponownym uruchomieniem i użytkowaniem;
 - gdy kosiarka zaczyna nienormalnie drgać (natychmiast sprawdź).
- Zatrzymaj silnik:
 - każdorazowo przy odchodzeniu od kosiarki;
 - przed uzupełnianiem paliwa.
- Jeżeli silnik jest wyposażony w zawór zamykający dopływ paliwa, to zamknij go po skończeniu pracy.



OBSŁUGA I PRZECHOWYWANIE

- Sprawdź dokręcenie wszystkich nakrętek, śrub oraz wkrętów, aby być pewnym, że osprzęt będzie gotowy do bezpiecznej pracy.
- Nigdy nie przechowuj kosiarki z napełnionym zbiornikiem paliwa wewnątrz budynku, gdzie opary mogą zapalić się od płomienia lub iskry.
- Przed schowaniem w zamkniętym pomieszczeniu ochłodzić silnik.
- W celu zmniejszenia niebezpieczeństwa pożaru oczyść przed przechowywaniem z trawy, liści lub nadmiaru smaru silnik, tłumik, i zbiornik benzyny.
- Dla zachowania bezpieczeństwa wymień zużyte bądź. uszkodzone części na nowe oryginalne.
- W przypadku opróżniania zbiornika paliwa, zaleca się wykonać to na otwartej przestrzeni.

BEZPIECZEŃSTWO UŻYTKOWANIA

ZNAKI BEZPIECZEŃSTWA

Na kosiarce w miejscach pokazanych na rys. 1 znajdują się tabliczka ostrzegawcza z informacją opisową oraz nalepki ze znakami bezpieczeństwa w postaci piktogramów. Powinny one być zachowane w czystości i czytelne przez cały okres użytkowania kosiarki. W przypadku utraty czytelności lub uszkodzenia należy je zastąpić nowymi. Nowe nalepki można nabyć w punkcie sprzedaży lub zmówić u producenta kosiarki powołując się na ich numery podane na rys. 1.

Nowe zespoły kosiarki zastosowane podczas naprawy powinny zostać wyposażone w znaki bezpieczeństwa zgodnie z rys. 1.

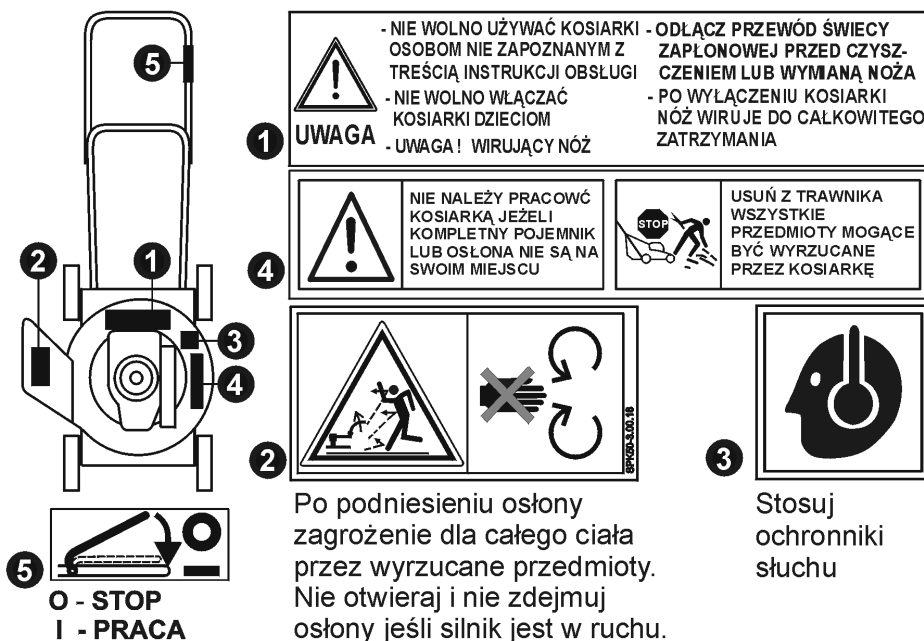

Rys. 1 Treść, rozmieszczenie i opis znaczenia znaków bezpieczeństwa

- 1 - Tabliczka ostrzegawcza SPK40-1.00.15/A, 2 - Nalepka ostrzegawcza SPK50-3.00.18,
- 3 - Nalepka informacyjna SG-26, 4 – Tabliczka ostrzegawcza II PK40-1.00.32,
- 5 - Nalepka informacyjna SPK50-3.00.17

PRZYGOTOWANIE DO PRACY

KOSIARKA

Kosiarka jest pakowana w stanie częściowo zdemontowanym.

W celu przygotowania jej do pracy wykonaj następujące czynności (rys. 2):

Montaż czepig

1. Rury prawą 1a i lewą 1b włóż w otwory w korpusie kosiarki i zamocuj za pomocą śrub 3, podkładek 4 i nakrętek 5.
2. Rurę górną czepig 2 nałóż na rury dolne w ten sposób aby dźwignia hamulca 9 znalazła się powyżej drążka manewrowego czepig 10, włóż śruby noskowe 6, nałóż podkładki 7 i skręć nakrętkami skrzydełkowymi 8 aż do uzyskania wyczuwalnego oporu.
3. Zwolnij hamulec silnika utrzymując dźwignię hamulca 9 dociśniętą do drążka manewrowego czepig 10, uchwycić rączkę rozrusznika 11 i wyciągnij na odległość wystarczającą do zamocowania jej w uchwycie 12.
4. Linkę hamulca zamocuj do rury dolnej opaską 13.

Regulacja wysokości koszenia

Wysokość koszenia zmienia się skokowo montując koła kosiarki w odpowiednich otworach wsporników.

Najwyższą wysokość koszenia otrzymujemy montując koła w najniższych otworach, a najniższą po zamontowaniu kół w najwyższych otworach (regulacja 3-stopniowa 45 –75 mm).

Celem demontażu koła należy zdjąć zaślepkę koła 14 i odkręcić oś koła 15 od wspornika korpusu.

Do demontażu stosuj klucz trzpieniowy (imbusowy) 6 mm.



Ustaw dla wszystkich kół jednakową wysokość koszenia.

PRZYGOTOWANIE DO PRACY

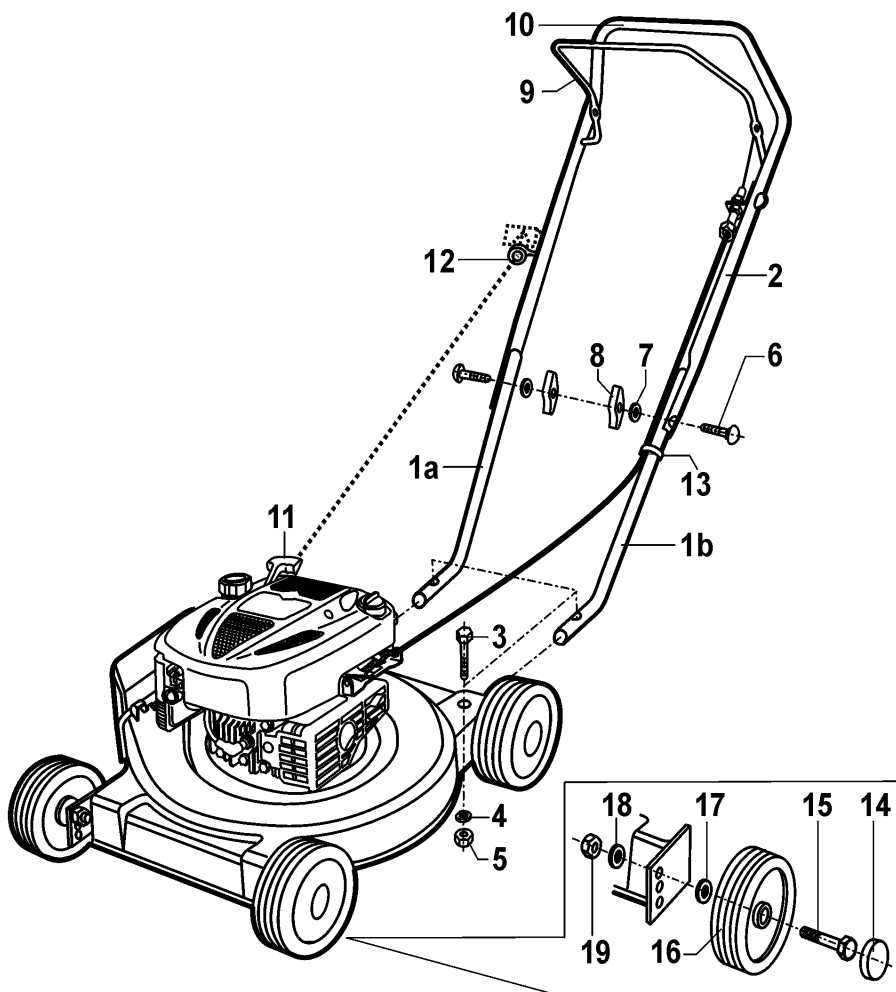

Rys 2. Montaż kosiarki

- 1a – Rura dolna prawa, 1b – Rura dolna lewa, 2 – Rura górna, 3 – Śruba M8x40,
4 – Podkładka sprężysta 8,2, 5 – Nakrętka M8, 6- Śruba noskowa M8x45,
7 – Podkładka, 8 – Nakrętka skrzydełkowa, 9 – Dźwignia hamulca,
10 – Drażek manewrowy czepig, 11 – Rączka rozrusznika, 12 – Uchwyt, 13 – Opaska,
14 – Zaślepka koła, 15 – Oś koła, 16 – Koło, 17 – Podkładka okrągła,
18 – Podkładka sprężysta 8,2, 19 – Nakrętka M8,

SILNIK

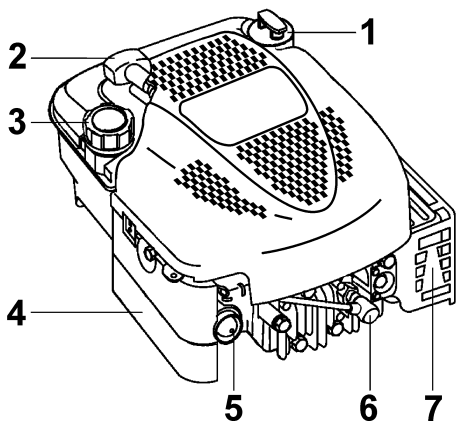

Rys. 3 Silnik

- 1 – Korek wlewu oleju,
- 2 – Rączka rozrusznika,
- 3 – Korek wlewu paliwa,
- 4 – Filtr powietrza,
- 5 – Przycisk pompki paliwa,
- 6 – Osłona świecy zapłonowej,
- 7 – Tłumik.



Kosiarka jest dostarczana z silnikiem bez oleju. Przed uruchomieniem wlej olej do silnika. Nie przelej oleju .

Po napełnieniu olejem silnik (kosiarka) mogą być przechylane o kąt większy od 15°:

- do tyłu, tak aby świeca zapłonowa skierowana była do góry,
- na bok, tak aby tłumik był skierowany do góry.

Zalecenia dotyczące oleju

Zaleca się używać wysokiej jakości oleje klas SF, SG, SH, SJ lub wyższych zawierające detergenty. Przy stosowaniu zalecanych olejów nie należy stosować żadnych dodatków. Nie mieszaj oleju z benzyną.

Dla sezonu letniego (powyżej 4°C) należy używać oleju o lepkości SAE30.

Napełnianie olejem i sprawdzanie poziomu oleju

Pojemność miski olejowej wynosi ok. 0,6 litra. Ustaw kosiarkę poziomo i oczyść okolice wlewu oleju.

Wykręć wskaźnik poziomu oleju, wytrzyj go czystą szmatką , z powrotem włóż i dokręć.

Wykręć wskaźnik i sprawdź poziom oleju. Olej powinien sięgać znacznika FULL.

Jeśli potrzeba, powoli dolej oleju.

Przed uruchomieniem silnika mocno dokręć korek wlewu oleju.

PRZYGOTOWANIE DO PRACY

ROZRUCH SILNIKA

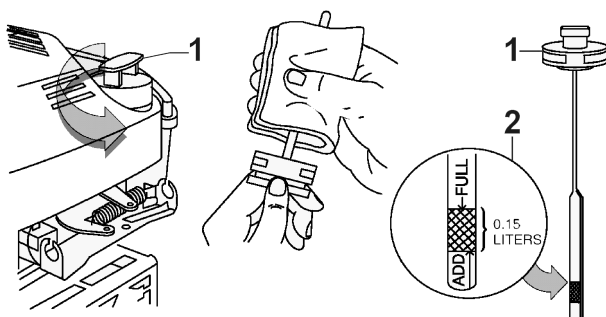

Rys. 4
Napełnianie olejem

- 1 – Korek wlewu oleju,
- 2 – Wskaźnik poziomu oleju

Zalecenia dotyczące paliwa

Stosuj czystą, świeżą, bezołowiową benzynę o liczbie oktanów co najmniej 77.

Jeśli benzyna bezołowiowa nie jest dostępna, można stosować etylinę.

Kupuj paliwo w takiej ilości, aby zużyć je w ciągu 30 dni.

Nie używaj benzyny, która zawiera metanol. Nie mieszaj oleju z benzyną. Przed odkręceniem korka wlewu paliwa i napełnieniem zbiornika oczyść okolice wlewu paliwa.

Sprawdź poziom paliwa. Pozostaw trochę miejsca w zbiorniku paliwa uwzględniając ciepłe zwiększenie objętości paliwa.



Przed ponownym napełnieniem zbiornika paliwa pozwól silnikowi ostygnąć przez co najmniej 2 minuty.

ROZRUCH SILNIKA



NIE URUCHAMIAJ i NIE PRACUJ kosiarką z silnikiem na którego tłumiku lub w pobliżu tłumika nagromadzona jest trawa, liście, kurz lub inne zanieczyszczenia łatwo palne.



NIE URUCHAMIAJ silnika ze zdjętym filtrem powietrza lub zdjętą pokrywą filtra.



NIE SPRAWDZAJ iskry, gdy świeca zapłonowa jest wykręcona lub odłączony przewód świecy zapłonowej (stosuj tester).

ROZRUCH SILNIKA

Zaleca się dokonywać rozruchu silnika kosiarki stojącej na ścieżce lub jezdni tak, aby nóż tnący nie był hamowany przez trawę. Spód kosiarki (komora nożowa) powinna być oczyszczona z resztek skoszonej trawy mogącej stanowić opór dla noża tnącego kosiarki.

W celu rozruchu silnika wykonaj czynności pokazane na rys. 5.

1. W przypadku gdy silnik jest zimny (wcześniej nie pracował) wciśnij **3 razy** przycisk pompki paliwa (poz. 5 rys. 3).
UWAGA: Gdy silnik zatrzymał się z powodu braku paliwa napełnij zbiornik i wciśnij 3 razy przycisk pompki paliwa.
Gdy ponownie uruchamiasz ciepły (wcześniej pracujący) silnik nie używaj przycisku pompki paliwa jednak przy chłodnej pogodzie może być konieczne ponowne wtryśnięcie paliwa.
2. Dźwignię hamulca przestaw do pozycji dociśniętej do drążka manewrowego czepig kosiarki i utrzymuj w tym położeniu.
UWAGA: Dźwignię hamulca utrzymuj w pozycji dociśniętej do drążka manewrowego czepig przez cały czas pracy kosiarki. Zwolnienie dźwigni powoduje wyłączenie zapłonu i zahamowanie silnika.
3. Uchwyć rączkę rozrusznika i pociągnij powoli, aż do wyczuwalnego oporu. Następnie pociągnij energicznie powodując rozpoczęcie pracy silnika. Rączkę rozrusznika należy powoli odprowadzić do położenia wyjściowego. Gdy silnik nie zacznie pracować powtórz czynności wg niniejszego pkt.

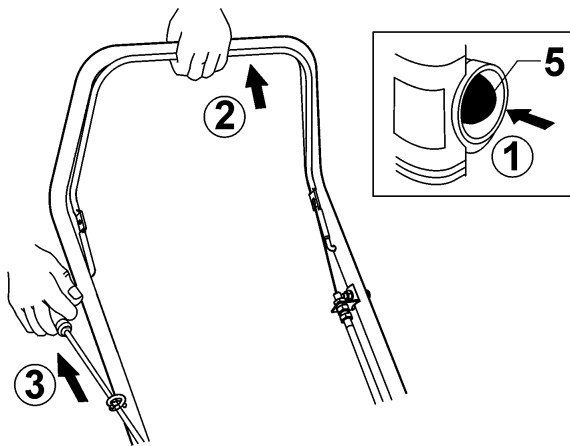

Rys. 5. Rozruch silnika

PRACA KOSIARKĄ ZATRZYMYWANIE SILNIKA KONSERWACJA

PRACA KOSIARKĄ

Uruchomioną kosiarkę należy prowadzić po trawniku kierując drążkiem manewrowym czepig. Nóż tnący napędzany silnikiem ścina i rozdrabnia trawę, która jest wyrzucana na zewnątrz.

Najlepsze efekty koszenia uzyskuje się, kiedy wysokość koszonej trawy nie przekracza 12 cm. W przypadku wyższej trawy należy ją kosić niepełną szerokością roboczą i małą prędkością przesuwu.

Należy unikać jeździ to jest możliwe koszenia mokrej trawy.

Jeżeli podczas pracy kosiarki nóż uderzy w twardy przedmiot np. kamień może nastąpić zniszczenie obsady noża (poz. 28 rys. 7). Obsada spełnia w tym wypadku rolę bezpiecznika chroniącego silnik przed uszkodzeniem.

UWAGA: Zniszczona obsada nie podlega gwarancji.

Obsadę noża należy wymienić na nową oryginalną.

Gwarancją nie są objęte inne uszkodzenia spowodowane użyciem kosiarki w terenie na którym nie zostały usunięte kamienie, patyki, druty i inne twarde przedmioty.

ZATRZYMYWANIE SILNIKA

Zwolnij dźwignię hamulca.

KONSERWACJA



ABY ZAPOBIEC przypadkowemu rozruchowi silnika przed konserwacją WYŁĄCZ silnik kosiarki i ODŁĄCZ przewód od świecy zapłonowej.



Gdy kosiarka ma być pochylana o kąt większy od 15°, a silnik jest napełniony olejem, DOPUSZCZA SIĘ pochylanie kosiarki tylko w takich kierunkach aby świeca zapłonowa silnika lub tłumik były skierowane do góry.

KONSERWACJA KOSIARKI

Czyszczenie kosiarki

Po każdorazowym użyciu kosiarki należy oczyścić nóż tnący i spód obudowy z resztek trawy i zanieczyszczeń. Najlepiej czyścić bezpośrednio po zakończonej pracy z uwagi na łatwość usunięcia świeżych zanieczyszczeń.

Do czyszczenia komory nożowej kosiarki używaj szczotki lub drewnianej listwy.

Do czyszczenia kosiarki nie należy używać strumienia wody, lecz wycierać ją zwilżoną ściereczką.



UWAGA! Niedopuszczalne jest mycie silnika strumieniem wody

Ostrzenie i wymiana noża

W przypadku stępienia krawędzi tnących noża do grubości około 0,5 mm nóż zdemontuj i naostrz. Po wielokrotnym ostrzeniu i zużyciu wymień nóż na nowy oryginalny.

Nóż który ulega normalnemu zużyciu w procesie koszenia nie podlega gwarancji.

Nóż można odłączyć od kosiarki po odkręceniu śruby mocującej.

Przy montażu zwróć uwagę, aby skrzydełka noża były skierowane ku górze.

Sprawdź czy kołki zabezpieczające w obsadzie noża (poz. 28 rys. 7) nie są ścięte.

W przypadku uszkodzonych (ściętych) kołków należy wymienić obsadę noża na nową.

KONSERWACJA SILNIKA

Patrz także **Plan konserwacji**. Przestrzegaj podanych godzinowych lub sezonowych okresów konserwacji, zależnie, które wystąpią wcześniej.

Silnik pracujący w warunkach niekorzystnych wymaga częstszej obsługi.

Regularnie sprawdzaj poziom oleju. Upewnij się, że utrzymywany jest właściwy poziom oleju. Sprawdzaj poziom przed uruchomieniem silnika, co 5 godzin pracy lub codziennie.

Wymiana oleju

Zmień olej po pierwszych 5 godzinach pracy.

Zmień olej, gdy silnik jest jeszcze ciepły.

W celu usunięcia oleju wykręć korek wlewu oleju i obróć kosiarkę tak aby świeca zapłonowa lub tłumik były skierowane do góry i wylej olej do podstawionego naczynia.

Można także usunąć olej poprzez komorę nożową kosiarki po odkręceniu korka spustowego oleju znajdującego się na dnie silnika.

Napełnij silnik nowym olejem zgodnie z zleceniami dotyczącymi oleju.

KONSERWACJA

Obsługa filtra powietrza (rys. 6)

Wymień filtr gdy jest bardzo zabrudzony lub uszkodzony.

Wymyj filtr wstępny w płynnym detergencie i w wodzie. Przed użyciem dokładnie go wysusz. Nie nasączaj filtra wstępnego olejem.

Aby wyczyścić wkład filtra, ostukaj go delikatnie o płaską powierzchnię. Nie stosuj rozpuszczalników naftowych np. nafty, ponieważ spowodują obniżenie jakości filtra.

Nie stosuj sprężonego powietrza, ponieważ możesz uszkodzić wkład filtra.

Nie nasączaj wkładu olejem.

- Poluzuj śrubę 1 i odchyl pokrywę 2.
- Ostrożnie wyjmij filtr wstępny 3 (jeśli znajduje się na wyposażeniu) i zespół wkładu filtra 4 z pokrywy.
- Po konserwacji filtra wstępnego i wkładu filtra, umieść filtr wstępny (strzałkami w pokazanym kierunku) wkładając dolne wypustki 5 pod fałdy wkładu 6. Zainstaluj wkład i filtr wstępny w pokrywie.
- Umieść wypustki znajdujące się na dole pokrywy w szczelinach korpusu 7. Podnieś jeden koniec pokrywy i mocno przykręć śrubę do korpusu.

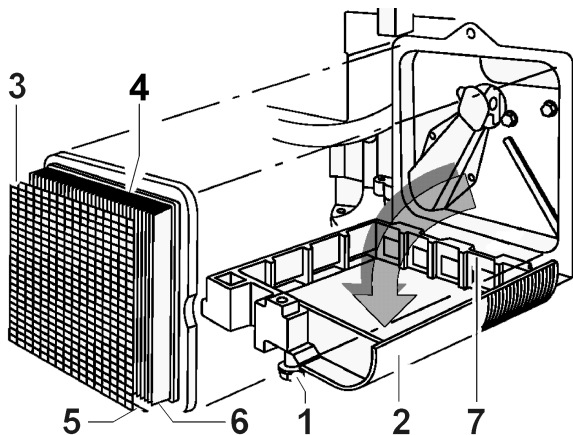

Rys. 6 Filtr powietrza

- 1 – Śruba,
- 2 – Pokrywa,
- 3 – Filtr wstępny,
- 4 – Zespół wkładu filtra,
- 5 – Wypustki,
- 6 – Fałdy wkładu,
- 7 – Wypustki pokrywy.

Obsługa świecy zapłonowej

Świecę zapłonową należy wymieniać co 100 godzin pracy lub co sezon, w zależności od tego, co nastąpi wcześniej.

Klucz do świecy zapłonowej jest dostępny u każdego autoryzowanego dealera serwisowego firmy Briggs & Stratton.

Odstęp elektrod świecy zapłonowej powinien wynosić 0,76mm.

Utrzymywanie silnika w czystości

Utrzymuj silnik w czystości. Regularnie usuwaj trawę, brud i resztki roślin zgromadzone na silniku. Oczyszczaj otwory w osłonie rozrusznika.

Silnika nie należy czyścić strumieniem wody, ponieważ woda może dostać się do układu paliwowego i uszkodzić silnik.

Czyść silnik za pomocą szczotki lub sprężonego powietrza.

Trawa lub zanieczyszczenia mogą zablokować powietrzny system chłodzenia, szczególnie po dłuższym koszeniu wysokiej i suchej trawy.

Wewnętrzne żeberka chłodzące i powierzchnie mogą wymagać oczyszczenia aby zapobiec przegrzaniu i uszkodzeniu silnika.

Oczyszczenie powietrznego systemu chłodzenia silnika należy zlecić autoryzowanemu dealerowi serwisowemu firmy Briggs & Stratton.

Plan konserwacji

Przestrzegaj podanych godzinowych lub sezonowych okresów konserwacji, zależnie, co nastąpi wcześniej. Praca w warunkach niekorzystnych wymaga częstszych konserwacji niż podano poniżej.

Przed każdym uruchomieniem silnika

- Sprawdź poziom oleju, uzupełnij do max. w razie potrzeby.

Po pierwszych 5 godzinach pracy

- Wymień olej.

Po każdym 5 godzinach pracy lub codziennie

- Sprawdź poziom oleju.
- Oczyszcz otwory w osłonie rozrusznika.
- Oczyszcz powierzchnię wokół tłumika.

Po każdym 25 godzinach pracy lub co sezon

- Wymień olej, jeśli silnik pracuje przy dużym obciążeniu, lub w wysokiej temperaturze otoczenia.
- Obsłuż filtr powietrza*.

Po każdym 50 godzinach pracy lub co sezon

- Wymień olej.

Po każdym 100 godzinach pracy lub co sezon

- Wymień świecę zapłonową.
- Oczyszcz system chłodzenia silnika*.

* czyść częściej, gdy silnik pracuje w warunkach zakurzenia lub gdy w powietrzu unoszą się resztki roślin bądź po długotrwałym ścinaniu wysokiej, suchej trawy.

PRZECHOWYWANIE CHARAKTERYSTYKA TECHNICZNA

PRZECHOWYWANIE

Jeżeli kosiarka ma być przechowywana powyżej 30 dni należy:

1. Zbiornik paliwa silnika opróżnij z benzyny celem zabezpieczenia silnika przed wytrącaniem się szkodliwych substancji w układzie zasilania lub gaźnika.
2. Uruchom silnik i pozostaw w stanie pracy do chwili, aż nastąpi jego zatrzymanie z powodu braku paliwa.
3. Odłącz przewód paliwowy od gaźnika lub zbiornika i usuń pozostałe paliwo.
4. Z ciepłego silnika (jeżeli wynika to z czasu eksploatacji) wylej olej. Następnie wlej świeży olej.
5. Wykręć świecę zapłonową i wlej jedną małą łyżeczkę oleju silnikowego do cylindra silnika. Wkręć świecę zapłonową pociągnij powoli rączkę rozrusznika celem rozprowadzenia oleju w cylindrze.
6. Oczyszczyć kosiarkę i silnik z zanieczyszczeń zewnętrznych.
7. Nóż kosiarki posmaruj smarem stałym w celu zabezpieczenia przed korozją.

Kosiarkę przechowuj w położeniu poziomym w czystym i suchym pomieszczeniu.

CHARAKTERYSTYKA TECHNICZNA

Silnik

typ	Briggs&Stratton 625 SERIES
moment obrotowy dla 3060 obr/min	8,5 Nm
pojemność skokowa	190 cm ³
pojemność zbiornika paliwa	1,0 l

Szerokość koszenia

51 cm

Zmiana wysokości koszenia

regulacja skokowa przez zmianę mocowania kół

Wysokości koszenia

45 do 75 mm (3 położenia)

Wymiary gabarytowe

1340 x 680 x 1000 mm

Masa

22 kg

DEMONTAŻ I KASACJA

W przypadku całkowitego zużycia kosiarki:

1. Zbiornik paliwa opróżnić z benzyny.
2. Z silnika wylać olej.
3. Kosiarkę przekazać do wyspecjalizowanej jednostki trudniącej się demontażem i złomowaniem.

W przypadku demontażu we własnym zakresie postąpić się rys. 7.

Przed przekazaniem na złom oddzielić części metalowe od części z tworzyw sztucznych.

KATALOG CZĘŚCI

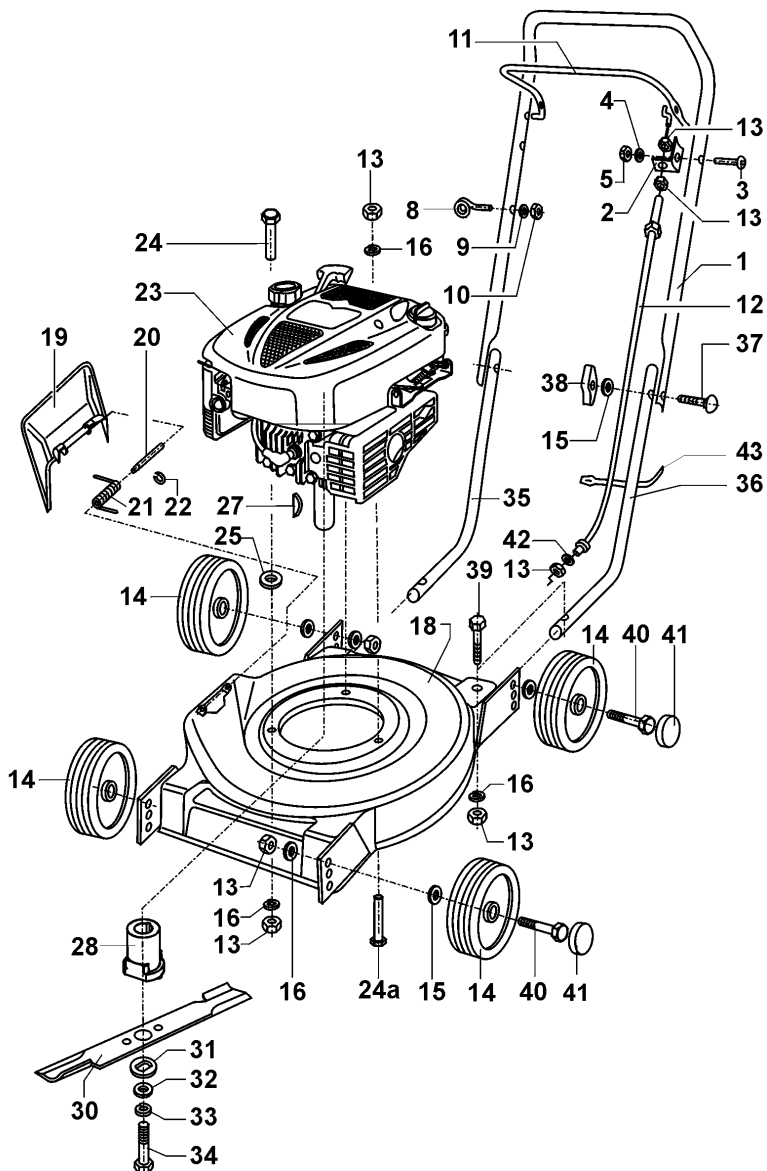

Rys. 7

KATALOG CZĘŚCI

Wykaz części zamiennych

Tablica do rys. 7

Lp.	Nazwa części lub zespołu	Nr fabryczny	Ilość sztuk	Uwagi
1	Rura górna	SPK50-3.10.01	1	
2	Wspornik	SPK40-1.10.04	1	
3	Wkręt H M6x35	PN-86/M-82202	1	
4	Podkładka 6,4	PN-82/M-82023	1	
5	Nakrętka M6-5-B	PN-86/M-82144	1	
6				
7				
8	Uchwyt	SPK40-1.10.05	1	
9	Podkładka spr. Z 5,1	PN-82/M-82008	1	
10	Nakrętka M5-5-B	PN-86/M-82144	1	
11	Dźwignia	SPK50-3.10.02	1	
12	Linka hamulca kpl.	SPK50-1.11.00/B	1	
13	Nakrętka M8-5-B	PN-86/M-82144	12	
14	Koło jezdne 176 kpl.	SPK40-1.52.00/Ł	4	
15	Podkładka 8,4	PN-78/M-82005	6	
16	Podkładka spr. 8,2	PN-77/M-82008	9	
17				
18	Korpus kpl.	SPK50-3.50.00	1	
19	Ośłona	SPK50-3.00.01	1	
20	Trzpień	SPK50-3.00.03	1	
21	Sprężyna	SPK50-3.00.02	1	
22	Płytko osadcza spr. 4	PN-84/M-85112	1	
23	Silnik 625 SERIES	Nr specyfikacji	1	
24	Śruba M8x35	PN-85/M-82101	2	
24a	Śruba M8x60	PN-85/M-82101	1	
25	Podkładka	SPK40-1.00.09	3	
26				
27	Wpust czółenkowy 4x6,5	PN-88/M-85008	1	
28	Obsada noża	SPK50-3.00.16	1	
29				
30	Noż	SPK50-3.00.05	1	
31	Podkładka	SPK40-1.00.05	1	
32	Podkładka 10,5	PN-59/M-82030	1	
33	Podkładka spr. Z 10,2	PN-77/M-82008	1	
34	Śruba	SPK50-3.00.04	1	
35	Rura dolna prawa kpl.	SPK50-3.05.00	1	
36	Rura dolna lewa kpl.	SPK50-3.06.00	1	
37	Śruba M8x45	PN-91/M-82410	2	
38	Nakrętka kpl.	PK20-1.07.00	2	
39	Śruba M8x40	PN-85/M-82101	2	
40	Oś koła	SPK50-1.40.02	4	
41	Zaślepka koła	PK30-1.00.05	4	
42	Podkładka 8,4	PN-82/M-82023	1	
43	Opaska	TK16-3	1	

Karta napraw wyrobu

Nazwa i typ wyrobu: **KOSIARKA SPK50S**

Nr fabryczny

Data zgłoszenia	Data wykonania	Zakres naprawy	Naprawa gwarancja / rękojmia	Pieczęć podpis

WARUNKI GWARANCJI

1. Zakład Produkcyjno-Handlowy "MESKO-AGD" Sp. z o.o. w Skarżysku-Kamiennej udziela gwarancji na sprawne działanie sprzętu w okresie 24 miesięcy od daty sprzedaży towaru potwierdzonej przez punkt sprzedaży podpisem i pieczętką identyfikacyjną sprzedawcy. Gwarancją objęte są wyroby sprzedane na terenie RP.
2. Wady lub uszkodzenia wynikłe z winy producenta a ujawnione w okresie gwarancji będą usuwane bezpłatnie w ciągu 14 dni od daty udostępnienia wyrobu do naprawy. Wady dotyczące silnika będą usuwane w ciągu 30 dni.
3. Naprawy gwarancyjne w imieniu producenta wykonują autoryzowane zakłady usługowe. Sprzedawca obowiązany jest poinformować klienta o lokalizacji punktów usługowych na działających na danym terenie.
4. Okres gwarancji ulega przedłużeniu o czas trwania naprawy liczony od daty udostępnienia sprzętu do naprawy do jej wykonania a w przypadku wymiany sprzętu na wolny od wad okres gwarancji biegnie na nowo.
5. Użytkownikowi przysługuje prawo wymiany zakupionego sprzętu na nowy tj. wolny od wad tylko w przypadku:
 - gdy naprawa gwarancyjna nie została wykonana w terminie 14-dniowym lub 30-dniowym gdy dotyczy silnika
 - po jednokrotnej naprawie ale tylko w przypadku uszkodzeń istotnych zespołów z wyłączeniem regulacji sprzętu i uszkodzeń z winy użytkownika, gdy nadal występują wady.

Gwarancja na sprzedany towar konsumpcyjny nie wyłącza, nie ogranicza ani nie zawiesza uprawnień kupującego wynikających z niezgodności towaru z umową.
6. Gwarancji nie podlegają elementy wyszczególnione w instrukcji, których normalne, fizyczne zużycie następuje przed upływem okresu gwarancyjnego.
7. Gwarancją nie są objęte uszkodzenia sprzętu powstałe na skutek:
 - niewłaściwego lub niezgodnego z instrukcją użytkowania i przechowywania sprzętu;
 - samowolnego dokonywania napraw przez osoby nieupoważnione.

Samowolne wykonywanie jakichkolwiek napraw powoduje unieważnienie gwarancji, jeżeli pomiędzy naprawami wykonanymi przez osoby nieupoważnione a zaistniałą szkodą zachodzi związek przyczynowy.
8. Gwarancją 24 miesiące jest objęty tylko sprzęt zakupiony na użytek własny w gospodarstwach domowych przez nabywców detalicznych. W pozostałych przypadkach gwarancja wynosi 6 miesięcy.
9. W przypadku napraw gwarancyjnych należy przedstawić Autoryzowanemu Punktowii Serwisowemu dowód zakupu (paragon, fakturę).
10. Sprawy formalne w zakresie sprzedaży konsumenckiej reguluje Ustawa z dnia 27 lipca 2002r (Dz.U. Nr 141 poz. 1176).
11. Kosiarka do naprawy reklamacyjnej musi być dostarczona w oryginalnym opakowaniu.

Kupon gwarancyjny stanowi załącznik do rachunku

Nr

.....

.....

.....

Data

Podpis i pieczęć montera

Kupon gwarancyjny stanowi załącznik do rachunku

Nr

.....

.....

.....

Data

Podpis i pieczęć montera

Kupon gwarancyjny stanowi załącznik do rachunku

Nr

.....

.....

.....

Data

Podpis i pieczęć montera

Druk ścisłego zarachowania



Zakład Produkcyjno-Handlowy
Artykułów Gospodarstwa Domowego

MESKO-AGD Sp. z o.o.

ul. Asfaltowa 1, 26-110 Skarżysko-Kamienna

tel. 041 253 33 51; 041 253 33 85

fax 041 253 43 08

ŚWIADECTWO KONTROLI JAKOŚCI

I KARTA GWARANCYJNA WYROBU Nr

KOSIARKA SPALINOWA SPK50S.....

Wypełnia producent łącznie
z kuponami A B C

Nr fabryczny

Kontrola jakości

Data produkcji

Pakowanie

Wyrób bezpieczny w użytkowaniu, oznaczony znakiem CE, spełnia wymagania techniczno-jakościowe obowiązujących norm, dopuszcza się do eksploatacji

Wypełnia
sprzedawca łącznie z
kuponami A B C

.....
Data sprzedaży

.....
Podpis sprzedawcy

.....
Pieczęć punktu sprzedaży

UWAGA: Wypełnić czytelnie długopisem lub atramentem

C KUPON GWARANCYJNY

.....
Data sprzedaży

.....
Podpis sprzedawcy / pieczęć punktu sprzedaży

.....
Nr fabryczny

.....
Data produkcji

MESKO-AGD Sp. z o.o. w Skarżysku-Kamiennej
KOSIARKA SPALINOWA SPK50S.....

B KUPON GWARANCYJNY

.....
Data sprzedaży

.....
Podpis sprzedawcy / pieczęć punktu sprzedaży

.....
Nr fabryczny

.....
Data produkcji

MESKO-AGD Sp. z o.o. w Skarżysku-Kamiennej
KOSIARKA SPALINOWA SPK50S.....

A KUPON GWARANCYJNY

.....
Data sprzedaży

.....
Podpis sprzedawcy / pieczęć punktu sprzedaży

.....
Nr fabryczny

.....
Data produkcji

MESKO-AGD Sp. z o.o. w Skarżysku-Kamiennej
KOSIARKA SPALINOWA SPK50S.....